

PROJEKT WYKONAWCZY

**NAZWA
ZAMIERZENIA
BUDOWLANEGO:** BUDOWA STACJI ŁADOWANIA POJAZDÓW ELEKTRYCZNYCH

**ADRES OBIEKTU
BUDOWLANEGO:** Sklep Aldi VST 056
ul. Mińska 36, 54-610 Wrocław

**KATEGORIA
OBIEKTU
BUDOWLANEGO:** VIII – INNE BUDOWLE

**EWIDENCJA
GRUNTÓW:** 026401_1.0038.AR_6.67/10

**NAZWA I ADRES
INWESTORA:** GreenWay Polska Sp. z o.o.
ul. Łużycka 3c, 81-537 Gdynia

DATA: Czerwiec 2026 (aktualizacja na DELTA SLIM)

NR PROJEKTU: P_997296

NR APL: APL90001060

REWIZJA: 02

PROJEKTOWAŁ: mgr inż. Mateusz Kamiński POM/0111/PWBE/23
Uprawnienia budowlane
bez ograniczeń w spec.
Instalacyjnej w zakresie sieci
i instalacji urządzeń
elektrycznych

OPRACOWAŁ: inż. Krzysztof Drężek

SPIS TREŚCI

OŚWIADCZENIE	3
UPRAWNIENIA PROJEKTANTA.....	4
1. WSTĘP	7
1.1. PRZEDMIOT OPRACOWANIA	7
1.2. PODSTAWA OPRACOWANIA.....	7
1.3. OBSZAR ODDZIAŁYWANIA OBIEKTU	8
1.4. ZAKRES OPRACOWANIA	8
2. OPIS TECHNICZNY	9
2.1. STAN ISTNIEJĄCY	9
2.2. STAN PROJEKTOWANY	9
2.3. SPOSÓB UKŁADANIA LINII KABLOWEJ	10
2.4. POMIAR ENERGII ELEKTRYCZNEJ	10
2.5. OCHRONA PRZECIWPROMEIOWA	10
2.6. OCHRONA PRZECIWPORAŻENIOWA	10
3. UWAGI KOŃCOWE.	11
4. ZESTAWIENIE MATERIAŁÓW PODSTAWOWYCH.....	12
5. OBLICZENIA	12
6. INFORMACJA BEZPIECZEŃSTWA I OCHRONY ZDROWIA.....	13

SPIS ZAŁĄCZNIKÓW

1. Warunki przyłączeniowe

SPIS RYSUNKÓW

Lp. Nazwa rysunku	Nr rys.	Skala
1. Projekt zagospodarowania terenu	E1	1:500
2. Schemat strukturalny zasilania	E2	-
3. Złącze kablowe zasilające ZCh	E3	-
4. Oznakowanie miejsc parkingowych	E4	-

OŚWIADCZENIE

Zgodnie z treścią art. 34 ust. 3d pkt 3 ustawy z dnia 7 lipca 1994 r. Prawo budowlane (Dz. U. z 2025 r. poz. 418 z późn. zm.), oświadczam, że projekt wykonawczy pn.:

Budowa stacji ładowania pojazdów elektrycznych

zlokalizowanej w:

Sklep Aldi VST 056

ul. Mińska 36, 54-610 Wrocław

jest kompletny oraz został wykonany zgodnie z obowiązującymi przepisami oraz zasadami wiedzy technicznej.

PROJEKTOWAŁ: **mgr inż. Mateusz Kamiński**
POM/0111/PWBE/23

DATA: **Czerwiec 2026**

UPRAWNIENIA PROJEKTANTA

POMORSKA OKRĘGOWA
IZBA INŻYNIERÓW BUDOWNICTWA
80-369 Gdańsk, al. Rzeczypospolitej 4/155
tel. 58 324 89 77
- 4 -

Gdańsk, dnia 19 czerwca 2023 r.

sygn. akt. 101/POM/OKK/23

DECYZJA

Na podstawie art. 24 ust.1 pkt 2 ustawy z dnia 15 grudnia 2000 r. o samorządach zawodowych architektów oraz inżynierów budownictwa (t. j. Dz. U. z 2023 r. poz. 551 ze zm.) i **art. 12 ust. 2, ust. 3 i ust. 4c pkt 3, art. 14 ust. 1 pkt 4c, art. 15a ust. 1 i ust. 22** ustawy z dnia 7 lipca 1994 r. Prawo budowlane (t. j. Dz. U. z 2023 r. poz. 682 ze zm.) i art. 104 ustawy z dnia 14 czerwca 1960 r. Kodeks postępowania administracyjnego (t. j. Dz. U. z 2023 r., poz. 775 ze zm.), po ustaleniu, że spełnione zostały warunki w zakresie przygotowania zawodowego oraz po złożeniu egzaminu na uprawnienia budowlane z wynikiem pozytywnym,

Okręgowa Komisja Kwalifikacyjna
Pomorskiej Okręgowej Izby Inżynierów Budownictwa
stwierdza, że:

Pan Mateusz Kamiński
magister inżynier elektrotechniki
urodzony dnia 13.07.1996 r. w Więcborku

otrzymuje

UPRAWNIENIA BUDOWLANE
numer ewidencyjny: POM/0111/PWBE/23

do projektowania i kierowania robotami budowlanymi bez ograniczeń
w specjalności instalacyjnej w zakresie sieci, instalacji i urządzeń
elektrycznych i elektroenergetycznych

UZASADNIENIE

W związku z uwzględnieniem w całości żądania strony, na podstawie art. 107 § 4 K.p.a. odstępuje się od uzasadnienia decyzji. Zakres nadanych uprawnień budowlanych wskazano na odwrocie decyzji.

Pan Mateusz Kamiński upoważniony jest:

Na podstawie art. 12 ust.1 pkt 1-5, art. 13 ust. 3 i 4, art. 15a ust. 1 i ust. 22 ustawy Prawo budowlane (t. j. Dz. U. z 2023 r., poz. 682 ze zm.), w specjalności instalacyjnej w zakresie sieci, instalacji i urządzeń elektrycznych i elektroenergetycznych, bez ograniczeń do:

- a) projektowania, sprawdzania projektów architektoniczno-budowlanych i technicznych oraz sprawowania nadzoru autorskiego,
- b) kierowania budową lub innymi robotami budowlanymi,
- c) kierowania wytwarzaniem konstrukcyjnych elementów budowlanych oraz nadzoru i kontroli technicznej wytwarzania tych elementów,
- d) wykonywania nadzoru inwestorskiego,
- e) sprawowania kontroli technicznej utrzymania obiektów budowlanych,
- f) sporządzania projektu zagospodarowania działki lub terenu, w zakresie specjalności niniejszych uprawnień,
- g) projektowania obiektu budowlanego i kierowania robotami budowlanymi związanymi z obiektem budowlanym, takim jak: sieci, instalacje i urządzenia elektryczne i elektroenergetyczne, w tym kolejowe, trolejbusowe i tramwajowe sieci trakcyjne, sieci trakcyjne metra, wraz z instalacjami i urządzeniami technicznymi zasilania, w tym kolejowej, trolejbusowej i tramwajowej sieci trakcyjnej, sieci trakcyjne metra oraz elektrycznego ogrzewania rozjazdów.

Pouczenie

Od decyzji niniejszej służy odwołanie do Krajowej Komisji Kwalifikacyjnej Polskiej Izby Inżynierów Budownictwa w Warszawie, za pośrednictwem Okręgowej Komisji Kwalifikacyjnej Pomorskiej Okręgowej Izby Inżynierów Budownictwa w Gdańsku, w terminie 14 dni od dnia jej doręczenia.

Zgodnie z treścią art.127a ustawy Kodeks postępowania administracyjnego (t.j. Dz. U. z 2023 r. poz. 775 ze zm.):

§ 1. W trakcie biegu terminu do wniesienia odwołania strona może zrzec się prawa do wniesienia odwołania wobec organu administracji publicznej, który wydał decyzję.

§ 2. Z dniem doręczenia organowi administracji publicznej oświadczenia o zrzeczeniu się prawa do wniesienia odwołania przez ostatnią ze stron postępowania, decyzja staje się ostateczna i prawomocna.

W przypadku złożenia przez stronę oświadczenia o zrzeczeniu się prawa do odwołania od decyzji (określonego w § 2) stronie nie przysługuje prawo do odwołania się ani skargi do sądu administracyjnego.

Skład orzekający Okręgowej Komisji Kwalifikacyjnej:



PRZEWODNICZĄCY

Okręgowej Komisji Kwalifikacyjnej

dr inż. Marek Wesołowski

ZASTĘPCA PRZEWODNICZĄCEGO

Okręgowej Komisji Kwalifikacyjnej

mgr inż. Maciej Malinowski

SEKRETARZ

Okręgowej Komisji Kwalifikacyjnej

mgr inż. Marcin Burzyński

Otrzymują:

- 1. Wnioskodawca
- 2. Okręgowa Rada Izby
- 3. Główny Inspektor Nadzoru Budowlanego
- 4. a/a



Zaświadczenie

o numerze weryfikacyjnym:

POM-F8N-22S-YIN *

Pan Mateusz Kamiński o numerze ewidencyjnym POM/IE/0193/23

adres zamieszkania [REDACTED]

jest członkiem Pomorskiej Okręgowej Izby Inżynierów Budownictwa i posiada wymagane ubezpieczenie od odpowiedzialności cywilnej.

Niniejsze zaświadczenie jest ważne od 2025-01-01 do 2025-12-31.

Zaświadczenie zostało wygenerowane elektronicznie i opatrzone bezpiecznym podpisem elektronicznym weryfikowanym przy pomocy ważnego kwalifikowanego certyfikatu w dniu 2024-12-16 11:23:15 roku przez:

Krzysztof Wilde, Przewodniczący Rady Pomorskiej Okręgowej Izby Inżynierów Budownictwa.

Zgodnie z art. 781 K.c.

§ 1. Do zachowania elektronicznej formy czynności prawnej wystarczy złożenie oświadczenia woli w postaci elektronicznej i opatrzenie go kwalifikowanym podpisem elektronicznym.

§ 2. Oświadczenie woli złożone w formie elektronicznej jest równoważne z oświadczeniem woli złożonym w formie pisemnej.

* Weryfikację poprawności danych w niniejszym zaświadczeniu można sprawdzić za pomocą numeru weryfikacyjnego zaświadczenia na stronie Polskiej Izby Inżynierów Budownictwa www.piib.org.pl lub kontaktując się z biurem właściwej Okręgowej Izby Inżynierów Budownictwa.



1. WSTĘP

1.1. Przedmiot opracowania

Przedmiotem opracowania jest projekt wykonawczy budowy ogólnodostępnej stacji ładowania pojazdów elektrycznych, zlokalizowanej na terenie parkingu sklepu Aldi VST 056, ul. Mińska 36, 54-610 Wrocław.

Projektowana stacja ładowania pojazdów elektrycznych będzie wolnostojącym obiektem budowlanym z zainstalowanymi dwoma punktami ładowania dużej mocy, wyposażona w oprogramowanie wykorzystywane do świadczenia usługi ładowania wraz ze stanowiskami postojowymi oraz instalacją prowadzącą od punktu ładowania do przyłącza elektroenergetycznego, w myśl art. 2 pkt 27 ustawy z dnia 11 stycznia 2018 r. o elektromobilności i paliwach alternatywnych (Dz. U. z 2024 r. poz. 1289, 1853, 1881 z późn. zm.).

1.2. Podstawa opracowania

- materiały oraz wytyczne Inwestora;
- informacje oraz materiały uzyskane od Zarządcy obiektu;
- wizja lokalna w terenie;
- mapa do celów projektowych;
- aktualne normy i przepisy, a w szczególności:
 - Ustawa z dnia 7 lipca 1994 r. Prawo budowlane (Dz. U. z 2025 r. poz. 418 z późn. zm.)
 - Ustawa z dnia 10 kwietnia 1997 r. Prawo energetyczne (Dz. U. z 2024 r. poz. 266, 834, 859, 1847, 1881 z późn. zm.);
 - Ustawa z dnia 11 stycznia 2018 r. o elektromobilności i paliwach alternatywnych (Dz. U. z 2024 r. poz. 1289, 1853, 1881 z późn. zm.);
 - Rozporządzenie Ministra Infrastruktury w sprawie warunków technicznych, jakim powinny odpowiadać budynki i ich usytuowanie (Dz. U. z 2022 r. poz. 1225 z późn. zm.);
 - Rozporządzenie Ministra Energii z dnia 26 lipca 2019 r. w sprawie wymagań technicznych dla stacji ładowania i punktów ładowania stanowiących element infrastruktury ładowania drogowego transportu publicznego (Dz. U. z 2019 r. poz. 1316 z późn. zm.);
 - Rozporządzenie Ministra Pracy i Polityki Socjalnej z dnia 26 września 1997 r. w sprawie ogólnych przepisów bezpieczeństwa i higieny pracy (Dz. U. z 2003 r. poz. 1650 z późn. zm.);
 - Rozporządzenie Ministra Infrastruktury z dnia 6 lutego 2003 r. w sprawie bezpieczeństwa i higieny pracy podczas wykonywania robót budowlanych (Dz. U. z 2003 r. poz. 401 z późn. zm.);
 - Rozporządzenie Ministra Gospodarki z dnia 28 sierpnia 2019 r. w sprawie bezpieczeństwa i higieny pracy przy urządzeniach energetycznych (Dz.U. 2021 poz. 1210 z późn. zm.);
 - PN-HD 60364-7-722:2019-01 – Instalacje elektryczne niskiego napięcia – Część 7-722: Wymagania dotyczące specjalnych instalacji lub lokalizacji – Zasilanie pojazdów elektrycznych;
 - SEP N SEP-E-004 Elektroenergetyczne i sygnalizacyjne linie kablowe.

1.3. Obszar oddziaływania obiektu

Obszar oddziaływania projektowanego obiektu budowlanego mieści się w całości na działce, na której został zaprojektowany. Projektowana inwestycja nie narusza interesów osób trzecich, nie zakłóca dostępu do dróg publicznych (ulic) oraz korzystania z mediów. Ustalenie obszaru oddziaływania obiektu uwzględnia przepisy zawarte w poniższych aktach:

- Ustawa z dnia 7 lipca 1994 r. Prawo budowlane (Dz. U. z 2025 r. poz. 418 z późn. zm.);
- Ustawa z dnia 27 kwietnia 2001r. Prawo ochrony środowiska (Dz. U. z 2024 r. poz. 54, 834, 1089, 1222, 1847, 1853, 1881, 1914, 1940, 1946 z późn. zm.);
- Ustawa z dnia 16 kwietnia 2004 r. o Ochronie Przyrody (Dz. U. z 2024 r. poz. 1478, 1940 z późn. zm.);
- Ustawa z dnia 27 marca 2003 o planowaniu i zagospodarowaniu przestrzennym (Dz. U. z 2024 r. poz. 1130, 1907, 1940 z późn. zm.);
- Ustawa z dnia 10 kwietnia 1997 roku Prawo energetyczne (Dz. U. z 2024 r. poz. 266, 834, 859, 1847, 1881 z późn. zm.);
- Ustawa z dnia 21 marca 1985 r. o drogach publicznych (Dz. U. z 2024 r. poz. 320, 1222 z późn. zm.);
- Rozporządzenie Ministra Infrastruktury z dnia 24 czerwca 2022 r. w sprawie przepisów techniczno-budowlanych dotyczących dróg publicznych (Dz.U. 2022 poz. 1518 z późn. zm.);
- Rozporządzenie Ministra Infrastruktury w sprawie warunków technicznych, jakim powinny odpowiadać budynki i ich usytuowanie (Dz.U. 2022 poz. 1225 z późn. zm.);
- Rozporządzenie Ministra Gospodarki z dnia 26 kwietnia 2013 r. w sprawie warunków technicznych, jakim powinny odpowiadać sieci gazowe i ich usytuowanie (Dz. U. z 2013 r., poz. 640 z późn. zm.);
- Rozporządzenie Ministra Środowiska z dnia 14 czerwca 2007 r. w sprawie dopuszczalnych poziomów hałasu w środowisku (Dz. U. z 2014 r. poz. 112 z późn. zm.);
- Rozporządzenie Rady Ministrów z dnia 10 września 2019 r. w sprawie przedsięwzięć mogących znacząco oddziaływać na środowisko (Dz.U. 2019 poz. 1839 z późn. zm.).

1.4. Zakres opracowania

- Budowa linii kablowej nn 0,4 kV typu 4 × YAKXS 1 × 240 mm² od projektowanego złącza kablowo-pomiarowego ZKP operatora do projektowanego złącza kablowego ZCh – 1 szt.
- Montaż złącza kablowego ZCh – 1 szt.
- Budowa linii kablowej nn 0,4 kV typu 2 × YAKXS 5 × 35 mm² + FTPw kat. 5e F/UTP 4 × 2 × 0,5 od projektowanego złącza kablowego ZCh do projektowanej ładowarki DC – 1 szt.
- Montaż projektowanej ładowarki pojazdów elektrycznych DELTA SLIM o mocy do 99 kW wraz z dedykowanym fundamentem – 1 kpl.
- Malowanie miejsc postojowych – 1 kpl.

2. OPIS TECHNICZNY

2.1. Stan istniejący

Na działce wchodzącej w zakres inwestycji znajduje się sklep ALDI wraz z parkingiem samochodowym. Na działce planowane jest projektowane złącze ZKP operatora (według odrębnego opracowania), z którego zasilona zostanie projektowana stacja ładowania pojazdów elektrycznych.

2.2. Stan projektowany

Projektuje się 2-stanowiskową stację ładowania pojazdów elektrycznych, składającą się z jednej ładowarki DELTA o mocy do 99 kW. Stanowiska ładowania zostaną zlokalizowane na istniejących miejscach parkingowych. Obok miejsc postojowych przeznaczonych dla ładowanych pojazdów, należy umieścić znak D-18a z dodatkową tabliczką informującą o przeznaczeniu miejsc postojowych tylko dla pojazdów elektrycznych na czas ładowania, według rysunku.

Zasilanie projektowanej stacji ładowania należy wykonać z projektowanego złącza ZKP należącego do Tauron Dystrybucja S.A., które zostanie zlokalizowane w granicy działki. Ze złącza należy wyprowadzić linię kablową typu $4 \times \text{YAKXS } 1 \times 240 \text{ mm}^2$ do projektowanego złącza kablowego ZCh. Linię kablową prowadzić w wykopie otwartym.

Złącze kablowe ZCh posadzić obok proj. złącza ZKP operatora. W złączu kablowym ZCh dokonać rozdziału przewodu PEN na N i PE. Punkt rozdziału uziemić. W okolicy złącza ZCh wykonać uziom pionowy o długości min. 6m i przyłączyć go do szyny PE w złączu ZCh. Rezystancja uziemienia złącza ZCh powinna wynosić $R \leq 10\Omega$. W przypadku niezyskania wymaganej wartości, uziemienie należy odpowiednio rozbudować.

Złącza kablowe należy zabezpieczyć słupkiem ochronnym.

Z projektowanego złącza ZCh należy wyprowadzić elektroenergetyczną linię kablową typu $2 \times \text{YAKXS } 5 \times 35 \text{ mm}^2$ do projektowanej stacji ładowania. Linię kablową prowadzić w rurach osłonowych DVK $\text{Ø}160$ ułożonych w wykopie otwartym. Pomiędzy projektowaną stacją ładowania a projektowanym złączem kablowym zasilającym ZCh należy ułożyć linię komunikacyjną kablem zewnętrznym żelowanym ekranowanym typu F/UTPw $4 \times 2 \times 0,5$ kat. 5e. Kabel komunikacyjny układać równolegle z kablami zasilającymi i zabezpieczyć przed wchłanianiem wilgoci koszulką termokurczliwą.

Ładowarkę posadzić na dedykowanym fundamencie, frontem do wyznaczonych miejsc postojowych, i zabezpieczyć przed uszkodzeniem przez pojazdy mechaniczne poprzez montaż betonowanych słupków ochronnych $\text{Ø}120$ mm. Słupki ochronne zamontować tak, aby nie utrudniały dostępu do ładowarki osobom z niepełnosprawnościami, zgodnie z rysunkiem E5.

Rodzaj nawierzchni oraz szacunkowe długości linii kablowej dla poszczególnych elementów projektowanej stacji ładowania pojazdów elektrycznych przedstawiono w poniższej tabeli:

LP.	ELEMENT STACJI ŁADOWANIA	MIEJSCE UŁOŻENIA/POSADOWIENIA	DŁUGOŚĆ LINII KABLOWEJ [m]	SPOSÓB UŁOŻENIA LINII KABLOWEJ
1.	proj. ładowarka DC	Parking (kostka brukowa)	-	-
2.	złącze kablowe ZCh	Teren zielony	-	-
3.	Linia kablowa	Parking (kostka brukowa)	~ 5 m	wykop otwarty
		Teren zielony	~ 2 m	wykop otwarty

Projekt zagospodarowania terenu pokazano na rysunku E1.

2.3. Sposób układania linii kablowej

Projektowane linie kablowe w terenie należy wykonać zgodnie z postanowieniami normy N-SEP-E-004 oraz wszystkimi uzgodnieniami i wytycznymi branżowymi. Linie kablowe wykonać metodą wykopu otwartego bezpośrednio w ziemi. Kable układać zgodnie z projektem zagospodarowania terenu na głębokości min. 0,7 m (górną kable lub osłony), a w przypadku przejścia pod drogą na głębokości min. 0,8 m (górną kable lub osłony), z zastosowaniem podsypki i nasypki z piasku w warstwach po 10 cm. W miejscach skrzyżowań i zbliżeń z infrastrukturą podziemną prace należy wykonywać ręcznie, z zachowaniem szczególnej ostrożności, a linie kablowe układać w rurze ochronnej RHDPE. Trasę kabla oznaczyć folią niebieską układaną 20 cm nad kablem. Na kablach umieścić trwale oznaczniki wykonane zgodnie z wymaganiami normy. Ułożony kabel przed zasypaniem podlega inwentaryzacji geodezyjnej przez uprawnionego geodetę. Nie wyklucza się istnienia innych podziemnych niezainwentaryzowanych sieci i urządzeń na trasie projektowanej inwestycji. W przypadku natrafienia na takie elementy należy traktować je jako czynne i niezwłocznie zawiadomić o tym fakcie właściciela tych sieci. Po zakończeniu prac teren należy uporządkować i przywrócić do stanu pierwotnego.

2.4. Pomiar energii elektrycznej

Układ pomiarowy energii elektrycznej będzie zrealizowany przez Tauron Dystrybucja S.A. w złączu kablowo-pomiarowym ZKP i jest poza zakresem niniejszego opracowania.

2.5. Ochrona przeciwprzebieciowa

W złączu kablowym ZCh projektuje się montaż ogranicznika przepięć typu 1+2 (T1+T2) ($I_{imp} = 12,5$ kA/biegun (10/350) μ s; $U_p \leq 1,5$ kV) spełniającego wymagania m.in. norm PN-EN 61643-11 oraz PN-HD 60364-5-534:2016. Ogranicznik przepięć montować zgodnie z zaleceniami producenta. Ładowarka pojazdów elektrycznych będzie fabrycznie wyposażona w ochronniki przeciwprzebieciowe typu 2 (T2).

2.6. Ochrona przeciwporażeniowa

Zgodnie z postanowieniami normy *PN-HD 60364-4-41:2017 Ochrona dla zapewnienia bezpieczeństwa. Ochrona przed porażeniem elektrycznym* określono m. in. następujące środki ochrony przeciwporażeniowej:

- ochrona podstawowa: ochrona przez zastosowanie izolowanych części czynnych oraz przegrody lub obudowy (o stopniu ochrony co najmniej IP4X).
- ochrona przy uszkodzeniu: ochrona poprzez samoczynne wyłączenie zasilania w układzie TN o napięciu znamionowym względem ziemi 230 V oraz stosowanie urządzeń w II klasie izolacji. Ochrona przez samoczynne wyłączenie zasilania jest skuteczna, jeżeli odpowiednio do rodzaju chronionego obwodu prąd zwarcia zostanie wyłączony w czasie równym lub krótszym od 5 s (dla obwodów rozdzielczych o dowolnym prądzie znamionowym lub obwodów odbiorczych o prądzie znamionowym większym niż 32 A) lub 0,4 s (dla obwodów odbiorczych o prądzie znamionowym równym lub mniejszym niż 32 A).
- ochrona uzupełniająca: wyłączniki różnicowoprądowe wysokoczułe (30 mA), połączenia wyrównawcze główne i miejscowe.

Zgodnie z przeprowadzonymi obliczeniami ochrona przeciwporażeniowa jest spełniona.

Po wykonaniu sieci i instalacji, przed oddaniem jej do eksploatacji należy wykonać wymagane badania i pomiary ochronne przez uprawnione osoby.

3. UWAGI KOŃCOWE.

- Całość robót należy wykonać zgodnie z zatwierdzonym projektem, uzgodnieniami, obowiązującymi przepisami, w tym techniczno-budowlanymi, obowiązującymi normami, zasadami wiedzy technicznej oraz fabrycznymi instrukcjami urządzeń.
- Wszystkie zastosowane urządzenia, materiały oraz wyroby budowlane muszą posiadać ważne atesty, certyfikaty, świadectwa oraz aprobaty techniczne dopuszczające do stosowania na terenie Rzeczypospolitej Polskiej.
 - Podczas wykonywania robót należy bezwzględnie przestrzegać przepisów BHP.
- Wytyczenie trasy linii kablowej na terenie działek należy zlecić uprawnionemu geodecie.
 - W trakcie robót wykonawca zobowiązany jest do uzgadniania z Inwestorem i projektantem ewentualnych odstępstw od projektu oraz zmian powstałych podczas wykonywania prac.
- Przy wykonywaniu prac objętych projektem zapewnić nadzór osób uprawnionych.
- Obowiązkiem właściciela stacji ładowania pojazdów elektrycznych jest użytkowanie i eksploataowanie instalacji elektrycznej zgodnie z jej przeznaczeniem oraz zapewnienie właściwego utrzymania stanu technicznego zgodnie z obowiązującymi przepisami.
- Po zakończeniu prac teren należy uporządkować i przywrócić do stanu pierwotnego.
 - Wykonane roboty podlegają końcowemu odbiorowi technicznemu przed przekazaniem do eksploatacji. Po zakończeniu prac należy dostarczyć Inwestorowi dokumentację powykonawczą oraz oświadczenie kierownika robót budowlanych o wykonaniu robót zgodnie z dokumentacją projektową i obowiązującymi przepisami oraz odpowiednie protokoły. Sprawdzenie odbiorcze instalacji należy wykonać w oparciu o aktualne normy, w szczególności PN-HD 60364-6, PN-HD 60364-4-41.

4. Zestawienie materiałów podstawowych

Lp.	NAZWA MATERIAŁU	Jedn.	Ilość
1.	Kabel YAKXS 1x240 mm ²	m	40
2.	Kabel YAKXS 5x35 mm ²	m	24
3.	Kabel zewnętrzny żelowany FTPw kat. 5e F/UTP 4 × 2 × 0,5	m	17
4.	Rura osłonowa DVR Ø160 niebieska (wprowadzenie do ładowarki)	m	3
5.	Rura osłonowa DVK Ø160 niebieska	m	7
6.	Złącze kablowe ZCh (wyposażenie wg schematu)	kpl.	1
7.	Uziom kompletny pionowy 6 m FeZn Ø16	kpl.	1
8.	Ładowarka pojazdów elektrycznych DELTA SLIM o mocy do 99 kW wraz z fundamentem	kpl.	1
9.	Słupek drogowy ochronny biało-czarny o wymiarach Ø120, h = 1200 mm	szt.	3
10.	Znak drogowy informacyjny (rura Ø60 ocynkowana o długości 4,20 m + tablica)	kpl.	1
11.	Malowanie miejsc postojowych	kpl.	1

5. Obliczenia

L.p.	Obwód							typ				
	Skąd	Dokąd	U_N	P_N	$\cos \varphi$	I_B	L					
			V	kW	-	A	m					
1	ZKP OSD	ZCh	400	179	0,99	260,97	5	4x	1	YAKXS	240	
2	ZCh	DC	400	99	0,99	144,34	12	5x	2	YAKXS	70	

L.p.	Obwód					Zabezpieczenie							
	Skąd	Dokąd	γ	I_{dd}	I_Z	typ	I_N	k_{char}	I_2	I_a	$I''_{k^{(3)}}$	$i_p^{(3)}$	$I''_{k^{(1)}}$
			S/m	A	A		A	-	A	A	kA	kA	kA
1	ZKP OSD	ZCh	34	408	319	gG-5,0s	315	1	315	1890	12,11	25,64	6,03
2	ZCh	DC	34	137	215	gF-5,0s	160	1	160	626	10,65	18,77	5,31

L.p.	Obwód		Skuteczność ochrony							Koordynacja				Przeciążenie			$\Delta u\%$			Wynik obliczeń				
	Skąd	Dokąd	Z_s	R_L	X_L	Z_L	ΣR	ΣX	ΣZ	$1,25 \cdot Z_s \cdot I_a \leq U_0$	I_B	\leq	I_N	\leq	I_Z	$I_2 \leq 1,45 \cdot I_Z$		odc.	$\Sigma u\%$		dop.			
			mΩ	mΩ	mΩ	mΩ	mΩ	mΩ	mΩ		A		A		A	A		A	%		%	%		
1	ZKP OSD	ZCh	38	1	0,40	1	4	19	19	90	\leq	230	261	\leq	315	\leq	319	315	\leq	463	0,07	0,18	5	TAK
2	ZCh	DC	43	5	0,96	5	9	20	22	34	\leq	230	144	\leq	160	\leq	215	160	\leq	311	0,31	0,50	5	TAK

6. INFORMACJA BEZPIECZEŃSTWA I OCHRONY ZDROWIA.

NAZWA

**ZAMIERZENIA
BUDOWLANEGO:** BUDOWA STACJI ŁADOWANIA POJAZDÓW ELEKTRYCZNYCH

**ADRES OBIEKTU
BUDOWLANEGO:** Sklep Aldi VST 056
ul. Mińska 36, 54-610 Wrocław

**EWIDENCJA
GRUNTÓW:** 026401_1.0038.AR_6.67/10

**NAZWA I ADRES
INWESTORA:** GreenWay Polska Sp. z o.o.
ul. Łużycka 3c, 81-537 Gdynia

DATA: Czerwiec 2026

REWIZJA: 02

PROJEKTOWAŁ: **mgr inż. Mateusz Kamiński** POM/0111/PWBE/23
Uprawnienia budowlane
bez ograniczeń w spec.
Instalacyjnej w zakresie
sieci i instalacji urządzeń
elektrycznych
zam. ul. Łużycka 3c, 81-537 Gdynia

Zakres robót oraz kolejność realizacji

Zgodnie z zakresem projektu wykonawczego zakres oraz kolejność realizacji robót dla całego zamierzenia budowlanego obejmuje: prace przygotowawczo-organizacyjne, wykopy pod kable i fundamenty, ułożenie linii kablowej, montaż złącza kablowego i ładowarki, wykonanie połączeń przewodów pod urządzenia, podłączenie linii kablowej w złączach, odtworzenie terenu do stanu pierwotnego oraz wykonanie prac pomiarowych. Kolejność realizacji obiektów może odbywać się równocześnie, co wynika z przyjętej technologii i dostaw materiałów.

Wykaz istniejących obiektów budowlanych

Infrastruktura podziemna i naziemna w pobliżu oraz na terenie działek.

Wskazanie elementów zagospodarowania działki lub terenu, które mogą stwarzać zagrożenie bezpieczeństwa i zdrowia ludzi

Lokalizacja składowania materiałów budowlanych i narzędzi oraz maszyn musi umożliwiać bezkolizyjne użytkowanie dróg dojazdowych i ciągów pieszych, niezabezpieczone przejścia, drabiny, rusztowania, pozostawione materiały i narzędzia, instalacje elektryczne placu budowy, spadające i wystające elementy w trakcie prowadzenia robót montażowych, sąsiedztwo ulicy, parkingu oraz dróg dojazdowych, istniejąca infrastruktura podziemna oraz naziemna, teren parku handlowego.

Wskazanie dotyczące przewidywanych zagrożeń występujących podczas realizacji robót budowlanych, określające skalę i rodzaje zagrożeń oraz miejsce i czas ich wystąpienia

Skala	Rodzaj zagrożenia	Czas wystąpienia
średnia	prace ziemne	podczas układania linii kablowej
średnia	praca z elektronarzędziami	od rozpoczęcia robót do czasu ułożenia instalacji
wysoka	porażenie prądem	podczas uruchamiania instalacji oraz wykonywania pomiarów
niska	przygnięcie	podczas wykonania robót rozładunkowych

Wskazanie sposobu prowadzenia instruktażu pracowników przed przystąpieniem do realizacji robót szczególnie niebezpiecznych

Przed przystąpieniem do realizacji robót kierownik budowy (o ile jest wymagany przepisami) zobowiązany jest do przeprowadzenia instruktażu pracowników polegającego na wskazaniu i omówieniu miejsc niebezpiecznych, omówieniu zakresu prac i sposobu ich realizacji. Należy zwrócić szczególną uwagę pracowników na przestrzeganie przepisów BHP. Należy wymienić i sprawdzić dostępność środków ochrony na wypadek: porażen prądem elektrycznym, poparzeń, mechanicznych uszkodzeń ciała. Należy wskazać drogi ewakuacyjne, wyznaczyć osoby odpowiedzialne za asekurację, przypomnieć podstawowe zasady BHP, numery telefonów do służb ratowniczych.

Ponadto do prac można skierować pracowników:

- przeszkolonych w zakresie bhp
- posiadających aktualne zaświadczenia lekarskie potwierdzające zdolność zdrowotną do wykonywania tych prac
- posiadających dodatkowe uprawnienia kwalifikacyjne eksploatacyjne branży elektrycznej (dotyczy prac łączeniowych)
 - zapoznanych z występującym ryzykiem zawodowym, instrukcją bezpiecznego wykonywania robót, występującymi pracami szczególnie niebezpiecznymi, instrukcjami obsługi maszyn i urządzeń technicznych, instrukcjami posługiwania się sprzętem ochrony indywidualnej oraz instrukcją udzielania pierwszej pomocy w razie wypadku.

Przed samym dopuszczeniem do prac pracownikom należy udzielić instruktażu stanowiskowego zgodnie z wcześniej opracowanym programem. Fakt zapewnienia pracownikom szkolenia stanowiskowego należy udokumentować.

Środki techniczne i organizacyjne, zapobiegające niebezpieczeństwom wynikającym z wykonywania robót w strefach szczególnego zagrożenia zdrowia lub w ich sąsiedztwie, w tym zapewniające bezpieczną i sprawną komunikację, umożliwiającą szybką ewakuację na wypadek pożaru, awarii i innych zagrożeń.

Wymagania szczegółowe w zakresie organizacji miejsca pracy oraz ochrony przed dostępem osób postronnych do stanowisk pracy należy określić zgodnie z „Rozporządzeniem Ministra Infrastruktury z dnia 6 lutego 2003 r. w sprawie bezpieczeństwa i higieny pracy podczas wykonywania robót budowlanych”. Ponadto:

- prace należy wykonać zgodnie z przepisami BHP przy zastosowaniu
- odpowiednich narzędzi, sprzętu i wyposażenia osobistego,
- prace na wysokości należy wykonać co najmniej w dwie osoby,
- robót nie wykonywać po zmroku, ani w warunkach złej widoczności,
- bezpieczną i sprawną komunikację do obiektu zapewnia droga publiczna,
- pomiary elektryczne powinny wykonywać dwie osoby, w tym co najmniej jedna z uprawnieniami do wykonywania pomiarów.

Należy skontrolować ważność świadectw kwalifikacji, uprawnień oraz zaświadczeń lekarskich dopuszczających pracowników do prowadzenia określonych robót budowlanych. Przed przystąpieniem do realizacji robót, kierownik budowy (o ile jest wymagany przepisami) jest zobowiązany do sporządzenia lub zapewnienia sporządzenia planu bezpieczeństwa i ochrony zdrowia.

Kierownik budowy bądź inna osoba sporządzająca plan BIOZ (o ile jest wymagany przepisami), opracowany na podstawie niniejszej „Informacji Dotyczącej Bezpieczeństwa i Ochrony Zdrowia” powinien zweryfikować listę przewidywanych zagrożeń w oparciu o zakładany harmonogram prowadzenia robót i powinien potwierdzić lub wykluczyć zaistnienie wymienionych zagrożeń, a także uzupełnić powyższą listę o niewymienione na niej zagrożenia przewidywane przez nadzór budowy, których nie można określić na obecnym etapie.

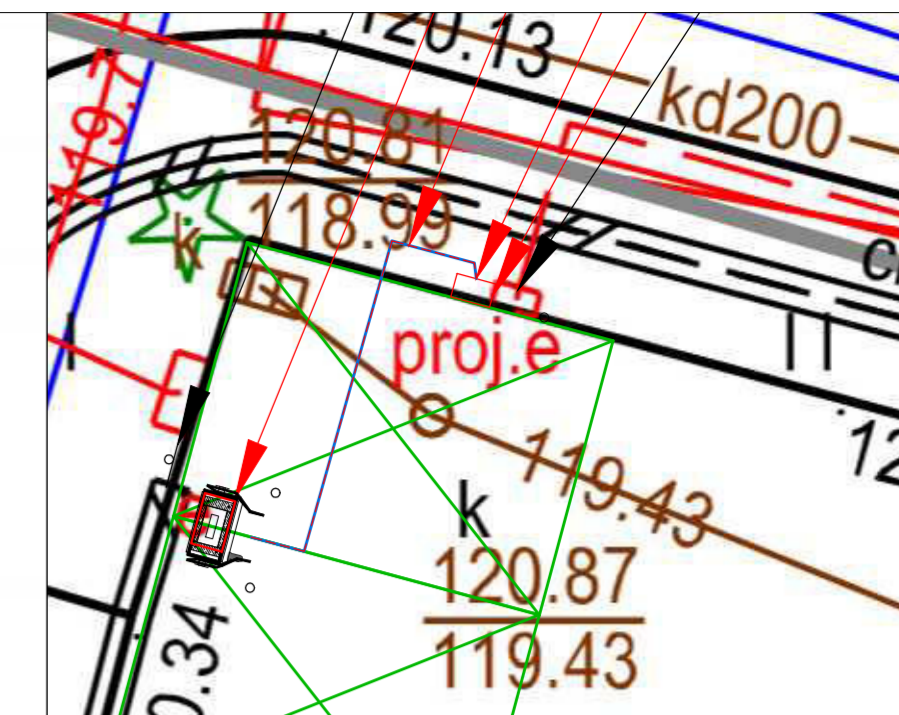
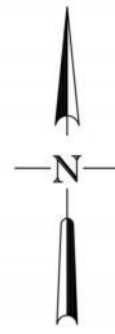

SZCZEGÓŁ SKALA 1:100

- proj. znak drogowy informacyjny
- proj. stacja ładowania DC
- proj. linia kablowa nn 0,4 kV typu 2x YAKXS 5x35 mm² L=7/12m w proj. rurze osłonowej DVK0160 L = 7m
- proj. złącze kablowe ZCh
- proj. linia kablowa nn 0,4 kV typu 4x YKXS 1x240 mm² L=0/5m
- proj. złącze kablowo pomiarowe OSD (wg odrębnego opracowania)

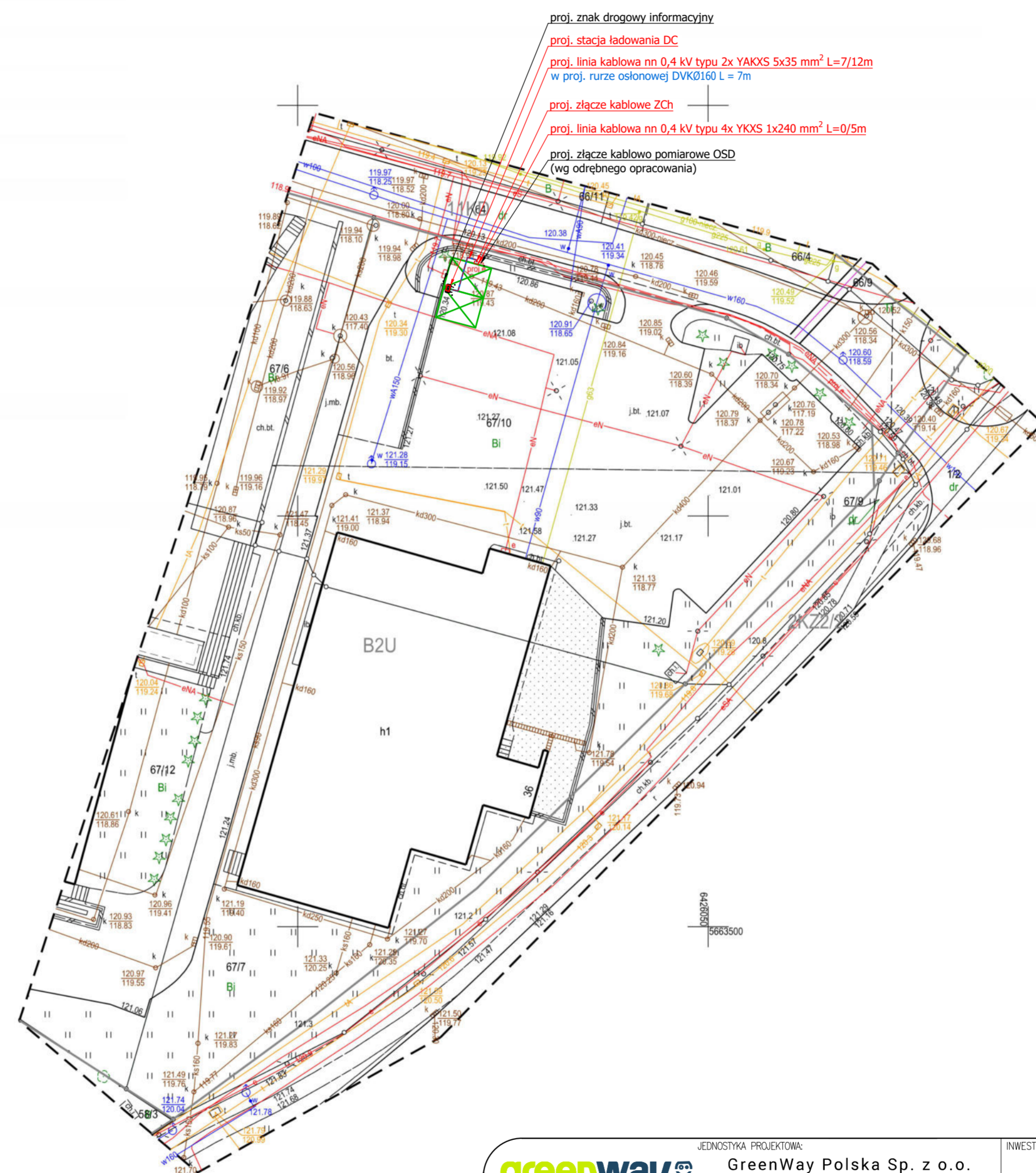

- LEGENDA:**
- projektowane linie kablowe nn-0,4 kV układane w rurze osłonowej
 - L = X / Y długość trasowa / całkowita linii kablowej
 - istniejące miejsca parkingowe przeznaczone dla pojazdów elektrycznych na czas ładowania
 - proj. słupki drogowy ochronny h=1m

Projektowane linie kablowe układają zgodnie z normą N-SEP-E-004 metodą wykopu otwartego
 Całość prac wykonać zgodnie z obowiązującymi przepisami, normami oraz zasadami wiedzy technicznej.
 Rysunki i opis stanowią integralną część projektu, które należy rozpatrywać łącznie.



LOKALIZACJA

GEODETA UPRAWNIONY
 Dawid Sienkiewicz
 Nr świadectwa 24256

Oświadczam, że operat techniczny zawierający rezultaty prac geodezyjnych, w wyniku których powstał niniejszy dokument uzyskał pozytywny wynik weryfikacji	
Identyfikator zgłoszenia prac geodezyjnych:	ZGKIKM.TM.6640.1713.2025
Organ służby geodezyjnej i kartograficznej, który otrzymał zgłoszenie:	Prezydent Miasta Wrocławia
Wykonawca prac geodezyjnych:	EXIGEO Sp. z o.o. Gallusa 12, 40-594 Katowice
Nr oraz data sporządzenia dokumentu zawierającego wynik pozytywnej weryfikacji:	Protokół weryfikacji nr ZGKIKM.TM.6640.1713.2025_1_p2 z dnia 2025-05-30
Imię i nazwisko oraz nr uprawnień zawodowych kierownika prac geodezyjnych:	Sienkiewicz Dawid, 24256
Data i podpis wykonawcy prac geodezyjnych:	Jestem świadomy odpowiedzialności karnej za złożenie fałszywego oświadczenia. 30.05.2025

MAPA DO CELÓW PROJEKTOWYCH		
Oznaczenie kancelaryjne zgłoszenia pracy geodezyjnej	ZGKIKM.TM.6640.1713.2025	
Wykonawca	EXIGEO Gallusa 12 40-594 Katowice	
Zakres aktualizacji	-----	
Skala mapy	1:500	
Gmina	M. Wrocław	
Obręb ewidencyjny	identyfikator	026401_1.0038
	nazwa	Muchobór Wielki
Nazwa układu współrzędnych	prostokątnych płaskich	2000/6
	wysokości	PL-EVRF2007-NH
Działka(ł) ewidencyjna(e)	67/10, 67/7	
Kierownik prac	Dawid Sienkiewicz upr. 24256	
Data wykonania	28.04.2025	
Nie wyklucza się w terenie innych, niewykazanych na niniejszej mapie urządzeń podziemnych, które nie były zgłoszone do inwentaryzacji		
Istotne z punktu widzenia planowanej inwestycji granice nieruchomości nie były wyznaczone w terenie. Przebieg granic działek ewidencyjnych pozyskało z PZGiK.		
Wykonanie niniejszej mapy nie było poprzedzone ustaleniami dotyczącymi ewentualnych służebności gruntowych obciążających grunty położone w granicach projektowanej inwestycji.		
Na obszarze opracowania obowiązuje Miejscowy Plan Zagospodarowania Przestrzennego		

JEDNOSTKA PROJEKTOWA: greenway GreenWay Polska Sp. z o.o. ul. Łużycka 3c, 81-537 Gdynia www.greenwaypolska.pl		INWESTOR: GreenWay Polska Sp. z o.o. ul. Łużycka 3c, 81-537 Gdynia	
PROJEKTANT: mgr inż. Mateusz Kamiński	NR UPR.: POM/0111/PWBE/23	PODPIS:	ZAMIERZENIE INWESTYCYJNE: Budowa stacji ładowania pojazdów elektrycznych
PROJEKTANT SPRAWDZAJĄCY:	NR UPR.:	PODPIS:	LOKALIZACJA: Sklep Aldi VST 056 ul. Mińska 36, 54-610 Wrocław
OPRACOWUJĄCY: inż. Krzysztof Dręzek	NR UPR.:	PODPIS:	NAZWA RYSUNKU: Projekt Zagospodarowania Terenu
BRANŻA: ELEKTRYCZNA		DATA: Maj 2025	
SKALA: 1:500		REWIZJA: 1	
NR PROJ.: GWPL 1060		STADIUM: PW	
NR RYS.:		E1	

Potwierdzam zgodność treści mapy z oryginałem

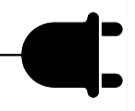

proj. złącze kablowo-pomiarowe
(poza zakresem opracowania)

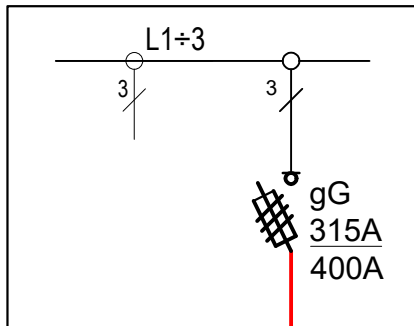

proj. złącze kablowe ZCh

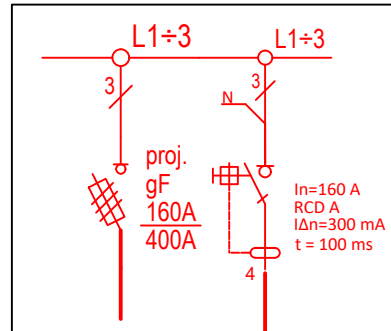

proj. uziom pionowy 6 m
R<10 Ω

proj. 4x YAKXS 1x240 mm²
L=0/5m

proj. ładowarka pojazdów elektrycznych
DELTA Slim

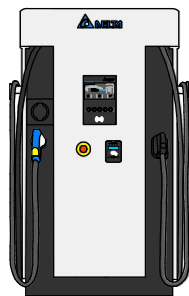

proj. 2x YAKXS 5x35 mm² L=7/12 m

proj. FTPw kat. 5e F/UTP
4x2x0,5 mm² L=18m

	JEDNOSTKA PROJEKTOWA: GreenWay Polska Sp. z o.o. ul. Łużycka 3c, 81-537 Gdynia www.greenwaypolska.pl		INWESTOR: GreenWay Polska Sp. z o.o. ul. Łużycka 3c, 81-537 Gdynia		
	PROJEKTANT: mgr inż. Mateusz Kamiński	NR UPR.: POM/0111/PWBE/23	PODPIS:	ZAMIERZENIE INWESTYCYJNE: Budowa stacji ładowania pojazdów elektrycznych	
PROJEKTANT SPRAWDZAJĄCY:	NR UPR.:	PODPIS:	LOKALIZACJA: Sklep Aldi VST 056 ul. Mińska 36, 54-610 Wrocław	SKALA: 1:500	REWIZJA: 1
OPRACOWUJĄCY: inż. Krzysztof Dręzek	NR UPR.:	PODPIS:	NAZWA RYSUNKU: Schemat ideowy zasilania	NR PROJ.: GWPL 1060	STADIUM: PW
				NR RYS.:	E2

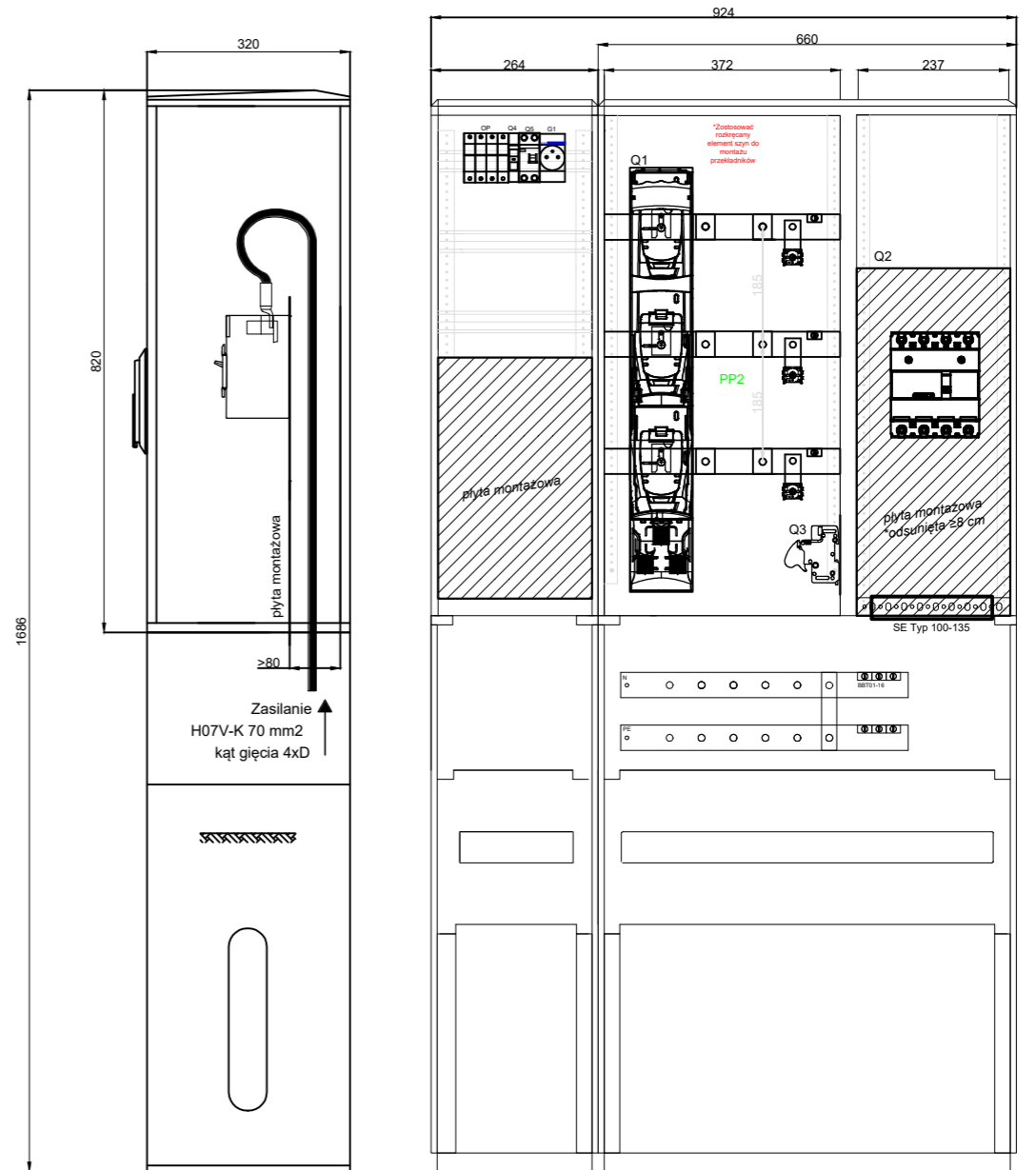
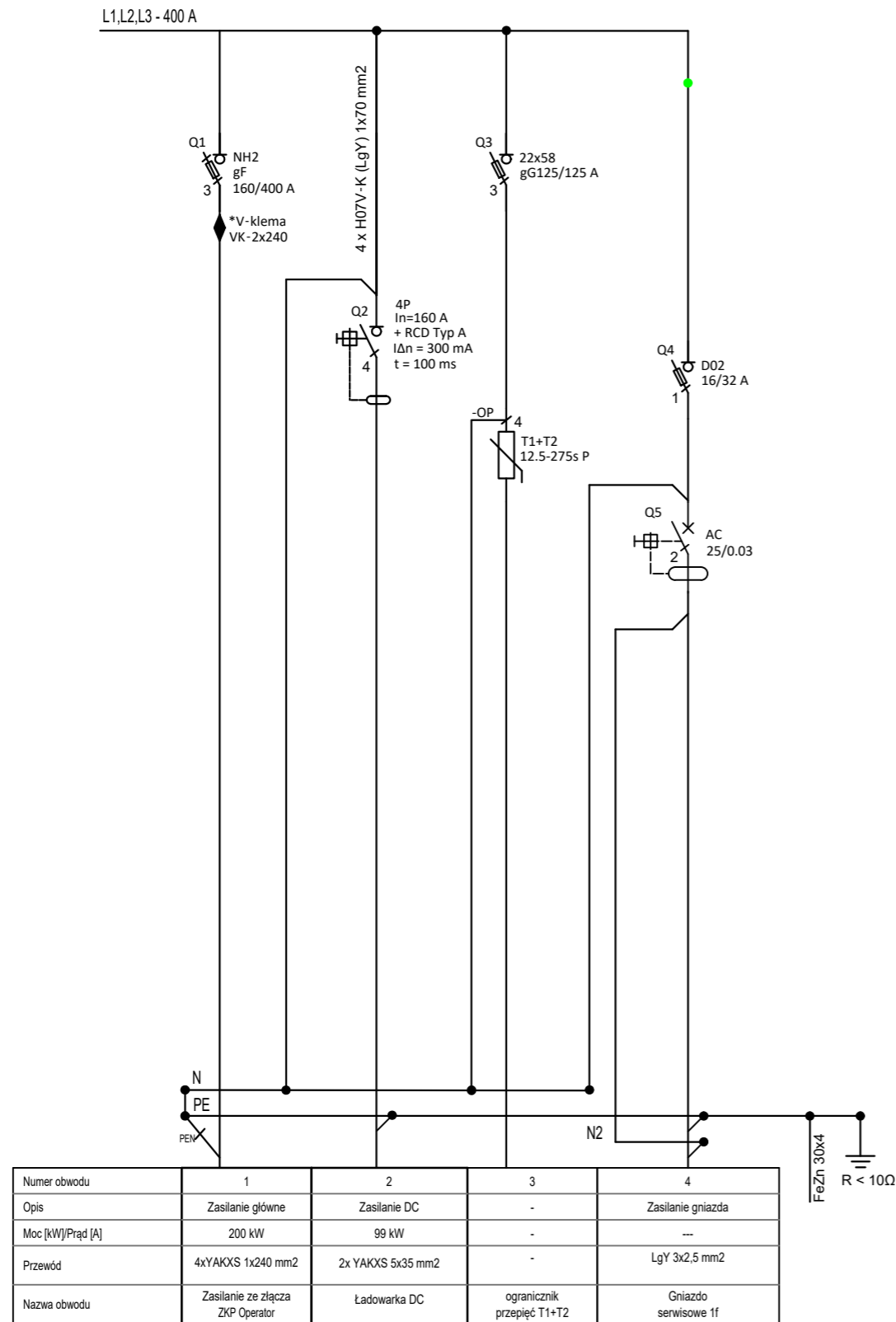

Uwagi

- Instalacja zasilająca TN-C i odbiorcza: TN-S, 3NPE~400/230V 50Hz
- Ochrona przeciwporażeniowa: samoczynne wyłączenie zasilania.
- Rozdzielnicę odpowiednio oznakować i wyposażyć w aktualny schemat.
- Aparaty elektryczne przy których podano konkretny model nie mogą zostać zamienione innym urządzeniem.
- Ładowarka jest wyposażona w fabryczny system detekcji prądów upływowych DC.
- W przypadku dwutorowej linii zasilającej należy przewidzieć podwójne V-kłemy
- Złącze wyposażyć należy w wkładkę zamkową WRS-C9-1333
- Główne tory prądowe dostosować należy do max. prądu równego 400 A

Rysunki i opis stanowią integralną część projektu, które należy rozpatrywać łącznie.
Całość prac wykonać zgodnie z obowiązującymi przepisami, normami oraz zasadami wiedzy technicznej.

greenway		JEDYNOŚCIKA PROJEKTYWNA: GreenWay Polska Sp. z o.o. ul. Łużycka 3c, 81-537 Gdynia www.greenwaypolska.pl		INWESTOR: GreenWay Polska Sp. z o.o. ul. Łużycka 3c, 81-537 Gdynia	
PROJEKTANT: mgr inż. Mateusz Kamiński	NR LFR: POM/0111/PWBE/23	PODPIS:	ZAMIERZENIE INWESTYCYJNE: Budowa stacji ładowania pojazdów elektrycznych	BRANŻA: ELEKTRYCZNA	
PROJEKTANT SPRAWDZAJĄCY:	NR LFR:	PODPIS:	LOKALIZACJA: Sklep Aldi VST 056 ul. Mińska 36, 54-610 Wrocław	SKALA: 1:500	REWIZJA: 1
OPRACOWUJĄCY: inż. Krzysztof Dręzek	NR LFR:	PODPIS:	NAZWA RYSUNKU: Projektowane złącze ZCH	NR PROJ.: GWPL 1060	STADIUM: PW
				NR RYS.: E3	

Złącze ZCH i ZKP

Stacja ładowania DELTA SLIM

Znak drogowy zamontować na latarni

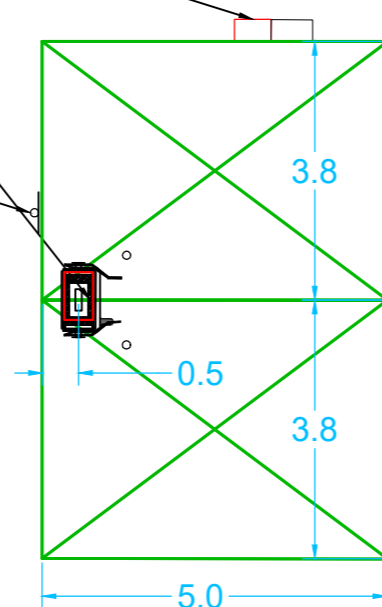

WIDOK OD FRONTU

WIDOK OD BOKU

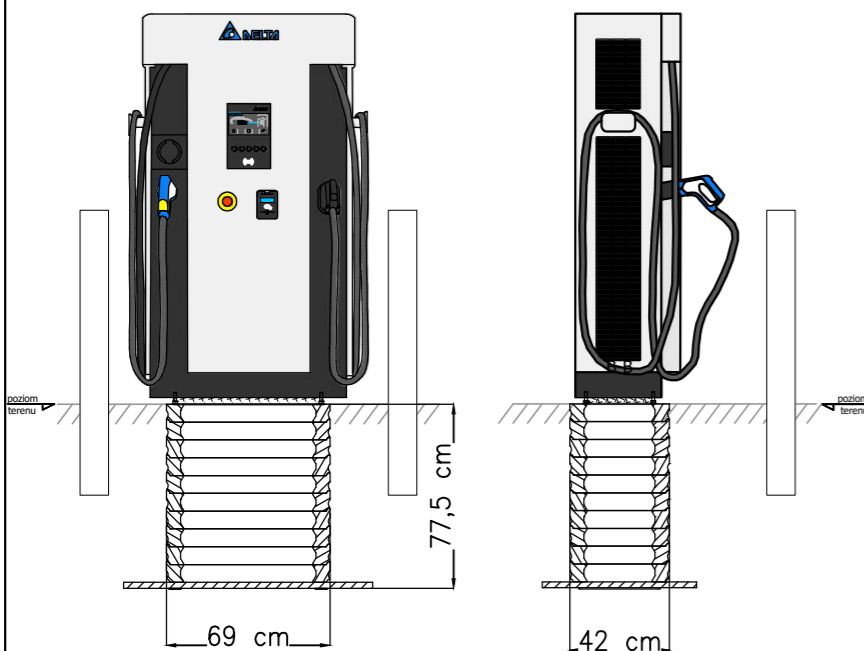

Fundament kompozytowy

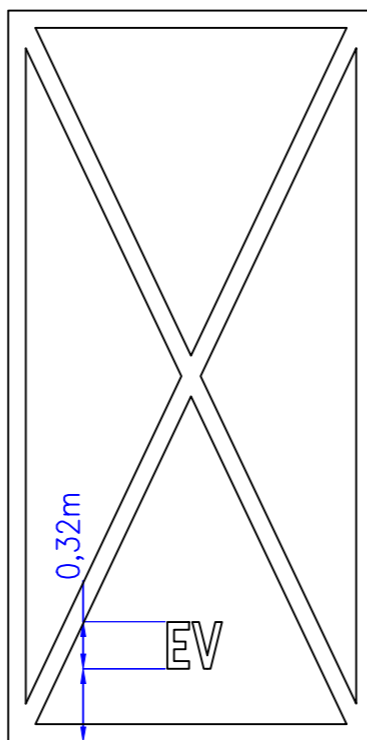
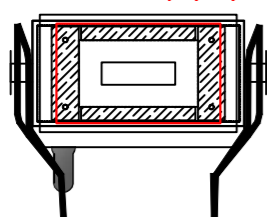

linie, kolor - RAL9016; szerokość - 0,12m



proj. słupek montażowy

Znak montowany do podłoża

		JEDNOSTKA PROJEKTOWA: GreenWay Polska Sp. z o.o. ul. Łużycka 3c, 81-537 Gdynia www.greenwaypolska.pl	INWESTOR: GreenWay Polska Sp. z o.o. ul. Łużycka 3c, 81-537 Gdynia	BRANŻA: ELEKTRYCZNA
PROJEKTANT: mgr inż. Mateusz Kaminski	NR UPR.: POM/0111/PWBE/23	PODPIS:	ZAMIERZENIE INWESTYCYJNE: Budowa stacji ładowania pojazdów elektrycznych	DATA: Maj 2025
PROJEKTANT SPRAWDZAJĄCY:	NR UPR.:	PODPIS:	LOKALIZACJA: Sklep Aldi VST 056 ul. Mińska 36, 54-610 Wrocław	SKALA: 1:500
OPRACOWUJĄCY: inż. Krzysztof Dręzek	NR UPR.:	PODPIS:	NAZWA RYSUNKU: Oznakowanie miejsc parkingowych	STADIUM: 1 NR PROJ.: GWPL 1060 NR RYS.: PW
				E4

Wrocław, 2024-03-12

WARUNKI PRZYŁĄCZENIA nr WP/022059/2024/O05R01 z dnia 2024-03-12

Obiekt: Ogólnodostępna stacja ładowania pojazdów elektrycznych
Adres przyłączanego obiektu: ul. Mińska 36, dz. Nr 67/7, 67/10
54-610 Wrocław

Odpowiadając na wniosek z dnia 2024-02-21, zapewniamy przyłączenie do sieci TAURON Dystrybucja SA i dostawę energii elektrycznej o mocy przyłączeniowej:

Przyłączy 1: **179,0 kW** dla zasilania podstawowego, w **IV** grupie przyłączeniowej, na poniższych warunkach.

IA. Wymagania techniczne - przyłączy 1 (zasilanie podstawowe)

1. Miejsce przyłączenia: Pole nN nr 5 w Stacji SN/nN R-3148 Godlewskiego 13.
2. a) Miejsce dostarczania energii elektrycznej: Zaciski prądowe wyjściowe aparatu zalicznikowego.
b) Miejsce rozgraniczenia własności urządzeń elektroenergetycznych: Zaciski prądowe wyjściowe aparatu zalicznikowego.
3. Przyłączenie obiektu do sieci wymaga:
 - a) w zakresie przyłącza:
 - Wykonanie przyłącza kablowego kablem NA2XY-J 4x240 mm² o długości około 200 m zakończonego zestawem złączowo - pomiarowym ZK1a1b-1PP-X , zabudowanym w granicy działki (zgodnie z PZT) , w miejscu dostępnym dla obsługi, odpowiadającym wymaganiom określonym w OSD.,
 - b) w zakresie sieci:
 - W stacji WRW3148 istniejący transformator 250kVA należy wymienić na jednostkę większą 400kVA.
 - Połączenia dostosować do mocy transformatora.
 - c) w zakresie przyłączanych urządzeń, instalacji Wnioskodawcy: od szafki pomiarowej wykonanej w układzie TN-C wyprowadzić do obiektu odpowiednią do potrzeb odbiorcy linię zasilającą niskiego napięcia, w obiekcie wykonać odpowiednie do potrzeb odbiorcy instalacje i urządzenia elektryczne, instalacje wewnętrzne wykonać w układzie TN-S, wyposażone w urządzenia ochrony przeciwporażeniowej i ochrony przeciwprzepięciowej, zgodnie z obowiązującymi przepisami
4. Układ pomiarowo-rozliczeniowy na napięciu 0,4 kV:
 - a) rodzaj układu: półpośredni,
 - b) miejsce zainstalowania: w zestawie złączowo-pomiarowym zlokalizowanym w granicy działki.
5. Zabezpieczenia główne:
 - a) prąd znamionowy: 315 A,
 - b) rodzaj: wyłącznik instalacyjny nadprądowy (bez członu zwarciovego),
 - c) lokalizacja: w zestawie złączowo-pomiarowym zlokalizowanym w granicy działki.
6. Dla doboru aparatury, spodziewaną wartość prądu zwarcia w miejscu dostarczania energii elektrycznej przyjmując wg obliczeń, jednak nie mniej niż 6 kA.
7. Wymagany stopień skompensowania mocy biernej, $\text{tg } \varphi \leq 0,4$.
8. Sieć nN pracuje w układzie: TN-C

II. Określa się następujące dopuszczalne czasy trwania przerw:

- a) czas trwania jednorazowej przerwy, tj. całkowitej, jednoczesnej przerwy w zasilaniu wszystkich miejsc dostarczania, nie przekraczający:
 - dla przerwy planowanej – 16 godz.,

- przerwy nieplanowanej – 24 godz.,
- b) łączny czas trwania przerw w ciągu roku, stanowiący sumę czasów trwania przerw jednorazowych, tj. całkowitych jednoczesnych przerw w zasilaniu wszystkich miejsc dostarczania, nie przekraczający:
 - przerw planowanych – 35 godz.,
 - przerw nieplanowanych – 48 godz.

III. Termin ważności niniejszych warunków 2 lata od dnia ich doręczenia.

W przypadku zawarcia umowy o przyłączenie termin ważności niniejszych warunków przyłączenia wydłuża się na okres ważności umowy o przyłączenie.

Przygotowała: Kulińska Jolanta

Pełnomocnik
TAURON Dystrybucja S.A.

R. Olejnik

Robert Olejnik

Uwaga: Jeżeli mają Państwo pytania w sprawie warunków przyłączenia, prosimy, żeby skontaktowali się Państwo z nami na jeden z poniższych sposobów:

- elektronicznie przez formularz kontaktowy na tauron-dystrybucja.pl/formularz (jako temat kontaktu należy wybrać „Napisz wiadomość”),
- przez infolinię 32 606 0 616.

Prosimy, żeby w zgłoszeniu podali Państwo numer warunków przyłączenia WP/022059/2024/O05R01.

Informacje dodatkowe do warunków przyłączenia

1. TAURON Dystrybucja S.A. zrealizuje zakres inwestycji określony w warunkach przyłączenia do miejsca rozgraniczenia własności urządzeń elektroenergetycznych, po zawarciu przez Wnioskodawcę umowy o przyłączenie do sieci.
2. Instalacja elektryczna w przyłączanym obiekcie oraz urządzenia elektroenergetyczne i instalacje od obiektu do miejsca rozgraniczenia własności, winny być wykonane zgodnie z obowiązującymi przepisami i normami oraz wymaganiami określonymi w niniejszych Warunkach przyłączenia.
3. Przyłączane przez Wnioskodawcę urządzenia nie mogą wprowadzać do sieci lub instalacji innych użytkowników systemu zakłóceń o poziomie wyższym niż dopuszczalne, określone w przepisach (np. wahania napięcia lub odkształcenia jego przebiegu).
4. Dopuszcza się realizację dostaw energii elektrycznej na potrzeby zasilania placu budowy wnioskowanego obiektu na podstawie zgłoszenia gotowości instalacji do przyłączenia dla placu budowy.
5. Dopuszczalny poziom zmienności parametrów technicznych energii elektrycznej: parametry techniczne w miejscu dostarczania energii elektrycznej winny być zgodne z aktualnie obowiązującymi przepisami – Rozporządzenie Ministra Klimatu i Środowiska w sprawie szczegółowych warunków funkcjonowania systemu elektroenergetycznego.
6. Określony w warunkach przyłączenia sposób zasilania nie zapewnia bezprzerwowej dostawy energii elektrycznej. Urządzenia wymagające zasilania bezprzerwowego należy zaopatrzyć we własne, niezależne źródło energii, podłączone w sposób uniemożliwiający podanie napięcia do sieci przedsiębiorstwa energetycznego.
7. Warunki przyłączenia zostały określone dla standardowych parametrów energii elektrycznej określonych w ustawie Prawo energetyczne.
8. W przypadku użytkownika odbiorników o charakterze indukcyjnym prowadzone będą rozliczenia za ponadumowny pobór energii biernej wg zasad określonych w Taryfie dla energii elektrycznej w zakresie dystrybucji energii elektrycznej TAURON Dystrybucja S.A.
9. W przypadku kolizji projektowanego obiektu z istniejącymi urządzeniami elektroenergetycznymi, Wnioskodawca winien zwrócić się do Wydziału Eksploatacji z wnioskiem o określenie warunków przebudowy tych urządzeń.
10. Wymagania dotyczące rozwiązań technicznych stosowanych na terenie działalności TAURON Dystrybucja S.A. ujęte w formie standaryzacji dostępne są na stronie www.tauron-dystrybucja.pl

Załączniki:

1. Mapa z lokalizacją przyłącza.